

PF-04 (Eliptik Yürüme Aleti)

- Taşıyıcı borular en az \varnothing 139 mm ve 2,5-3 mm et kalınlığında min. 1520 mm uzunluğunda borudan imal edilmektedir.
- Taşıyıcı ana gövde üst kısmı polietilen malzemedен enjeksiyon yöntemiyle üretilen boru kapağı ile kapatılmaktadır.
- Ana gövdeye bağlı hareketli parçalar en az \varnothing 60 mm ve 2,5-3 mm et kalınlığındadır.
- Ayak basma kısmı 40x80 mm profilden 1500 mm boyunda imal edilmekte, üzerine ayak basma yeri olarak, plastik malzemedен enjeksiyon yöntemi ile imal edilmiş renkli ayaklık monte edilmektedir.
- Yürüyüş sisteminin hareketli bölümündeki mafsal bağlantı boruları \varnothing 60 mm 2,5-3 mm kalınlığında borudan imal edilmektedir.
- \varnothing 60 mm mafsal bağlantı boruları alttan ve üstten mafsal bağlantılarına çepeçevre kaynatılmaktadır.
- Mafsallarda 6205 2 RS ve 6006 2RS rulmanlar kullanılmaktadır.
- Tutaçlar üst mafsal bağlantılarına \varnothing 33 mm 2,5-3 mm kalınlığında özel bükümlü borular kaynatılmaktadır.
- El tutma kısımlarına renkli kauçuk elcikler takılmaktadır.
- Ana gövde flaşları 8 mm kalınlığında 280x280 mm ebadında ST37 sacdan lazer kesimli olarak imal edilmekte ve flaş mukavemetini artırmak amacı ile 4 adet bayrak sacı kaynatılmaktadır

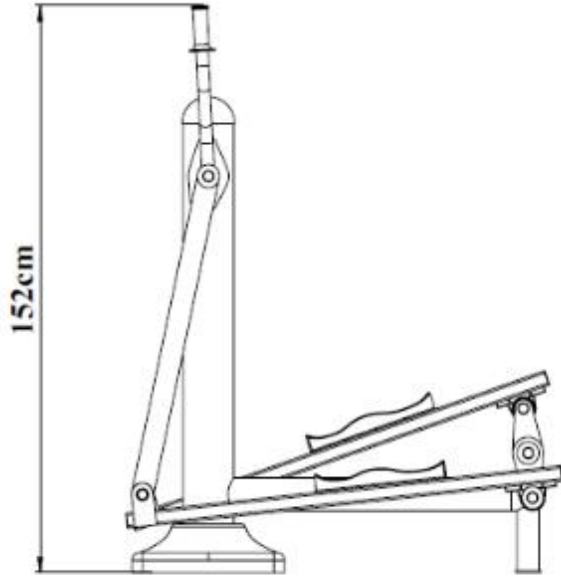
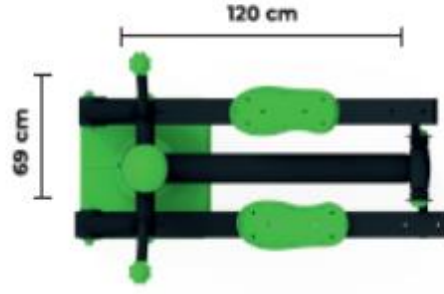
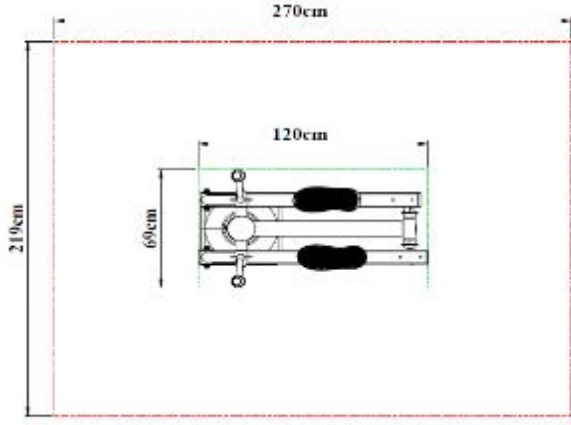

| | | |
|-----------------|-----------|--------|
| Boyutlar | En | 72 cm |
| | Boy | 120 cm |
| | Yükseklik | 152 cm |